



2k-MP-06 Dreh-/Kipptisch 600 kg Kapazität



Optional: Freistehender Bedienerpult



Optional:
Drahtlose
Fernbedienung

• Dieses Bild ist repräsentativ

2k Welding Dreh-Kipptische der Baureihe 2k MP werden zum Schweißen, Schleifen und Positionieren eingesetzt. 2k Welding Dreh-/ Kipptische bieten eine stufenlos regulierbare 360° Drehung der Planscheibe und eine 120° Kippbewegung der Planscheibe nach vorne. Die Kombination dieser Bewegungen erlaubt eine optimale Werkstückpositionierung. 2k Welding Dreh-/Kipptische werden aus einer massiven Stahlkonstruktion hergestellt. Alle Stahlrahmen und Grundgestelle wurden zur Unterstützung hergestellt, um die Drehung und Neigung der Stirnräder durch stark ausgelegte Getriebe anzutreiben, um dadurch höchste Sicherheit und Haltbarkeit gewährleisten zu können. Die Drehbewegung der Planscheibe wird über ein Handbediengerät zur Steuerung mit variabler Drehgeschwindigkeit gesteuert. Die Kippbewegung hingegen wird mit konstanter Kippgeschwindigkeit mit demselben handbediengerät gesteuert. Desweiteren sind Start, Stop, Vorwärtslauf, Rückwärtslauf und Not Aus Schalter an dem Handbediengerät angebracht. Drehmotoren sind Wechselrichter mit variabler Frequenz AC-Typ. Sie bietet eine umfassende Palette von variabler Drehzahlregelung mit ausgezeichneter Geschwindigkeitsregulierung. 2k Welding Dreh-/Kipptische wurden entwickelt, um maximale Sicherheit und Zuverlässigkeit zu liefern. Die Schaltkästen haben ein IP65- Gehäuse mit voller CE-Zertifizierung.

Spezifikationen

Model	2k-MP-06
Ladekapazität	600 KG bei 100 mm Ausladung und 150 mm Exzentrizität
Drehgeschwindigkeit	0,09 - 0,9 U / min
Antriebsleistung	0,37 kW Wechselrichter mit variabler Frequenz AC-Ausführung
Kippgeschwindigkeit	120° Kippbewegung in 30 Sekunden
Kippmotor	0.55 kW
Arbeitsplattendurchmesser	1000 mm mit vier 15 mm Nuten
Bedienung	Handbediengerät
Bedienfunktionen	Kippbewegung auf, Kippbewegung ab, Vorwärts, Rückwärts, Start, Stop, Geschwindigkeitseinstellung, Not aus
Fußpedal	Optional
Anschlußspannung	380-400 V, 3 Phasen, 50 Hz
Erdung	300 A
Gewicht	450 kg
Steuerkasten Schutz Bewertung (IP)	IP65

*Die technischen Daten können ohne vorherige Ankündigung geändert werden

Rev. No: 082019-00



2k-MP-06 Dreh-/Kipptisch 600 kg Kapazität

Dimensionen

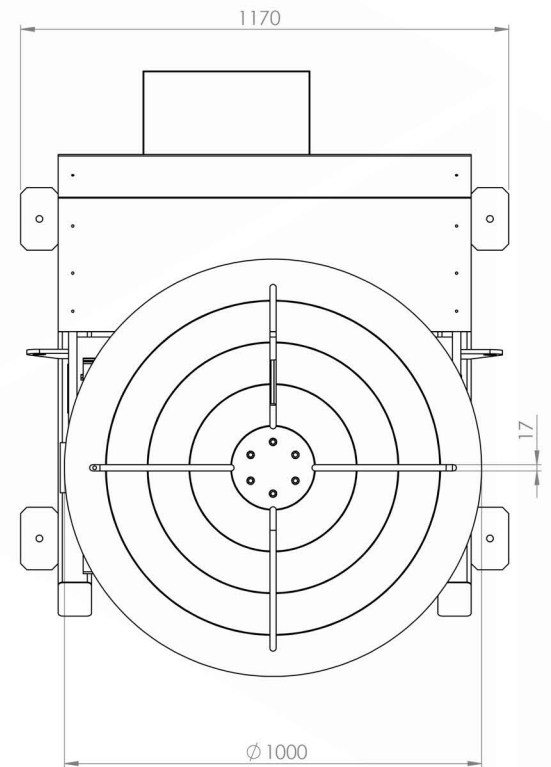
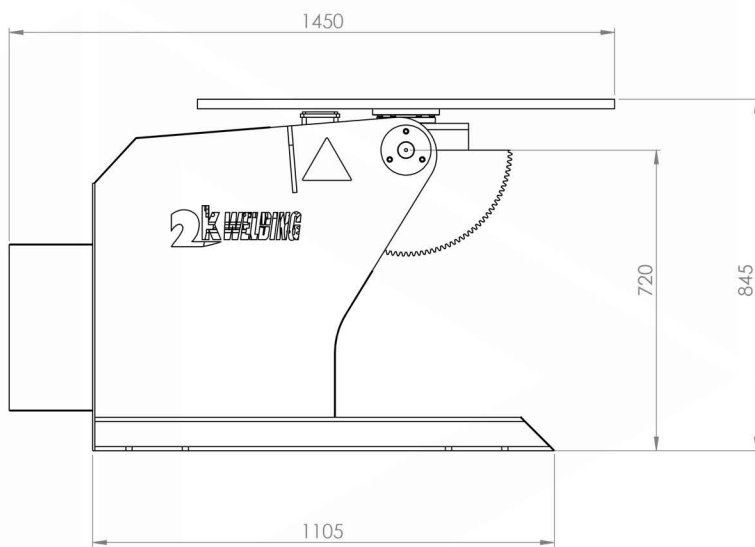

Belastungsdiagramm

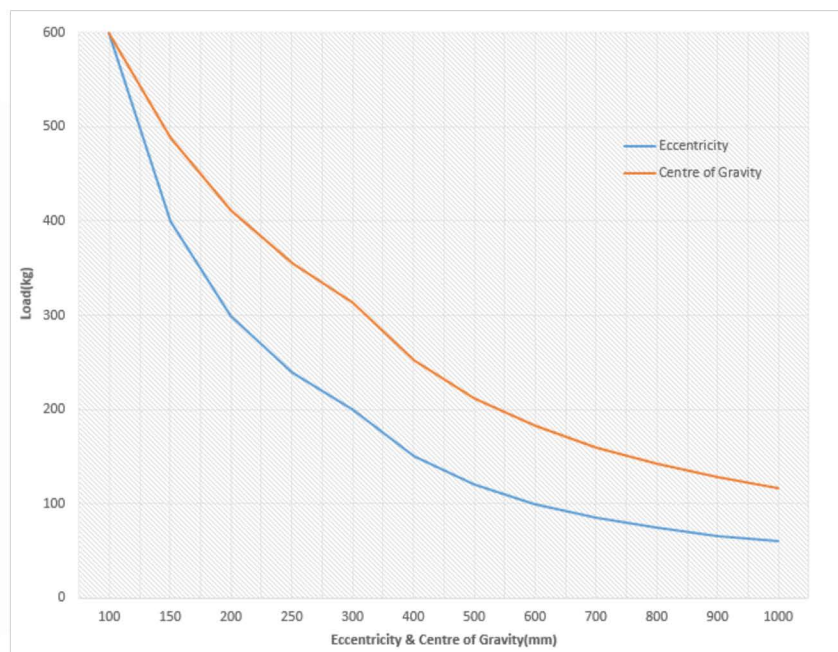

*Specifications are subject to change without notice

Rev. No: 082019-00